



Termostato de pantalla táctil

Código: 0769020, Referencia: KCT20

Utilice la siguiente información para registrar y configurar su termostato.



PRECAUCIÓN:

1. Apague todos los dispositivos eléctricos (por ejemplo, calentador, enfriador) que estén conectados a la unidad antes de la instalación y el mantenimiento.
2. El instalador debe ser un empleado de servicio adiestrado.
3. Desconecte el suministro de corriente antes del mantenimiento.
4. Se debe instalar en un lugar limpio y seco en un espacio interior.
5. No exponga esta unidad a la humedad.
6. No exponga la unidad a inmersión o salpicaduras.

Lista de características

- La temperatura se muestra en °F o °C
- Rango en que se puede medir la temperatura: 32 - 99°F/0 - 40°C
- EEPROM almacena todas las configuraciones
- Reloj en 12hr/24 hr
- 6 horas de programación cada día
- Registro de uso de luz UV y energía
- Función descongelar
- Modo pantalla de limpieza
- Calendario
- Modo bloqueo de pantalla
- Calibración de temperatura

Cableado

NOTA: La fuente de corriente de este termostato es de 230 Vac.

Terminales	Dispositivo
L	230Vac con corriente
N	230Vac Neutro
NC	Salida normalmente cerrada
NO	Salida normalmente abierta

Retraiga todos los cables hacia la pared con antelación para evitar captura de los cables. No utilice ningunos

conductos de metal o cables suministrados con recubrimientos de metal.

Se recomienda añadir fusible o dispositivo protector al circuito con corriente

Conexión con quemador, calentador doméstico, sistema de aire acondicionado, válvula de zona con retorno de muelle:

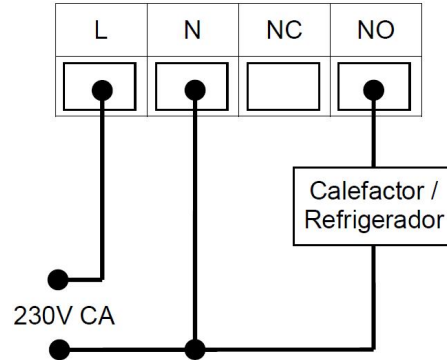

Conexión a una válvula de zona:

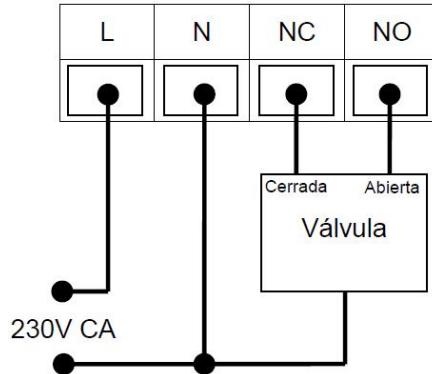

Instalación

Abra el termostato por la parte inferior con un destornillador de cabeza plana.

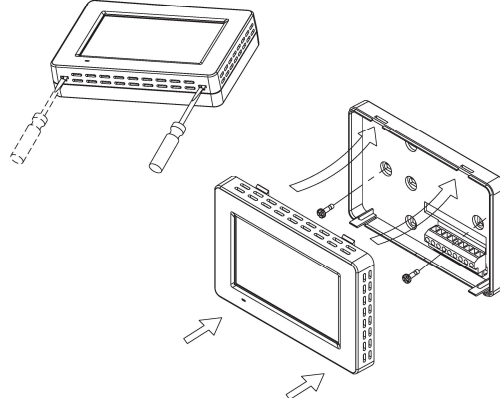

1. Caja base
 - i. Ajuste la base en la pared o caja de conexión y asegúrese de que la base esté al nivel de la superficie y cubra la caja de conexión de manera cómoda.
 - ii. Pase los cables a través del orificio medio de la base.
 - iii. Si hace falta, coloque 2 piezas de anclajes en la pared.
 - iv. Sujete la base con 2 piezas de tornillos largos.
 - v. Coloque los cables en el orificio cerca del bloque terminal.
2. Sostenga el termostato en la base.
3. Empuje el termostato directo hacia la base hasta que ajuste en su lugar.

Configuración del Sistema

En el modo normal, presione **SYSTEM** (SISTEMA) para entrar al modo de sistema.

El usuario puede configurar el sistema utilizado presionando **SYSTEM** (SISTEMA).

Sigue la siguiente secuencia:

HEAT (CALOR) → COOL (FRÍO) → OFF (APAGADO) → HEAT (CALOR)	
MODO CALOR	Los aparatos de calefacción se activarán cuando la temperatura ambiente sea menor a la temperatura de ajuste.
MODO FRÍO	Los aparatos de enfriamiento se activarán cuando la temperatura ambiente sea superior a la temperatura de ajuste.
MODO APAGADO	Ni la calefacción ni el enfriamiento se activarán a ninguna temperatura.

Cuando la temperatura ambiente esté por debajo de 0°C/ 32°F, la temperatura en pantalla se mantendrá en 0°C/32°F.

Cuando la temperatura ambiente esté por encima de 40°C / 99°F, la temperatura en pantalla se mantendrá en 40°C/ 99°F.

Cuando calefacción/enfriamiento está Encendido ① se mostrará en la pantalla.

Modo Programa

Presione **PROGRAM/OVERRIDE** para seleccionar el modo programa.

ANULAR → PROGRAMA → PROGRAMA ANULACIÓN → PERMANENTE → ...	
PROGRAMA	La temperatura de ajuste cambiará de acuerdo con el horario del programa.
ANULAR (OVERRIDE)	El horario del programa está temporalmente desactivado. El usuario puede ajustar la temperatura de ajuste. Esta temperatura de ajuste se mantendrá hasta que se cumpla la siguiente hora del programa. El modo ANULAR se reanudará en modo

	PROGRAMA automáticamente en ese momento.
ANULACIÓN PERMANENTE (PERMANENT OVERRIDE)	Se desactiva el horario del programa. El usuario puede ajustar la temperatura de ajuste. Esta temperatura de ajuste se mantendrá hasta que el usuario cambia a modo PROGRAMA.

Modificar el horario del programa:

1. Presione **PROG** para mostrar la pantalla Principal del Programa.

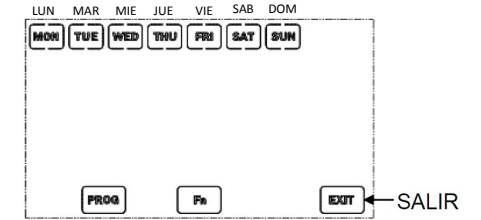

2. Presione **MON-SUN** (LUN-DOM) para seleccionar el día para hacer los ajustes del programa.
3. Presione **PROG** para entrar en la pantalla de Modificación de Programa.

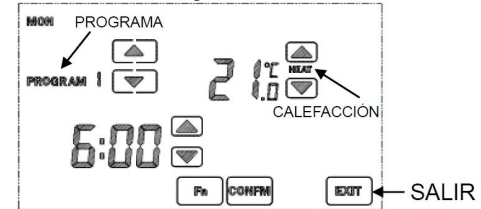

4. Seleccione el número de Programa y ajuste, por consiguiente, la hora del programa y la temperatura.
5. Presionar **Fn** en la pantalla de Modificación del Programa puede desactivar el número de programa en pantalla, la hora del programa y la temperatura cambiará a "--:--". (Presionar **Fn** de nuevo puede activar un programa desactivado)
6. Presione **CONFIRM** (CONFIRMAR) después de hacer todos los cambios y reanude en Pantalla Principal del Programa.
7. Presione otro día para hacer cambios en el programa o presione **EXIT** (SALIR) para salir.

La función de Copiar Programa ayuda al usuario a copiar un programa para otro día:

1. Presione **PROG** para entrar en la pantalla Principal del Programa.
2. Presione **MON-SUN** (LUN-DOM) para seleccionar el programa fuente.
3. Presione **Fn** para mostrar la pantalla Copiar en. Seleccione los días para copiar desde el programa fuente. (Se pueden seleccionar múltiples días).

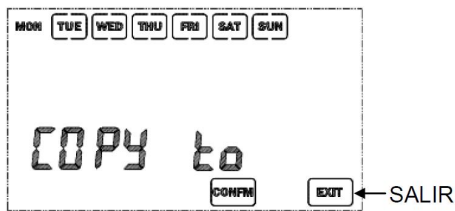

4. Presione **CONFIRM** (CONFIRMAR).

Modo Configuración

Hay 8 configuraciones en el modo configuración:

1. Calendario (cuando el termostato está fuera de línea)
2. selección de 12 / 24 horas
3. Selección en pantalla oC / oF
4. Selección de extensión y diferencial
5. Calibración de temperatura
6. Selección de retraso corto /largo
7. Selección de DST (Hora de verano)
8. Selección de bloqueo de pantalla

Para entrar al modo configuración, presione y sostenga SYSTEM (SISTEMA) durante 5 segundos.

En modo configuración, presione EXIT (SALIR) para descartar cambios hechos a la configuración actual y salir del modo configuración. Presione CONFIRM (CONFIRMAR) para aplicar cambios y proceder a siguiente configuración.

la

Fijar Calendario

NOTA: Si el termostato está en línea, la pantalla Fijar Calendario no estará disponible, el ajuste de calendario no es necesario. El termostato recuperará los datos automáticamente cuando se configura a modo en línea.

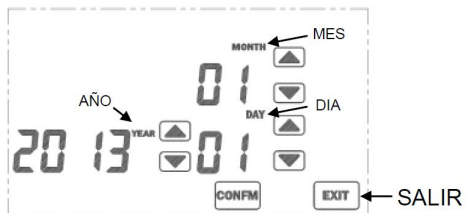

Presione \downarrow / \uparrow para cambiar año, mes y día. Presione **CONFIRM** (CONFIRMAR) para aplicar cambios y proceder a la siguiente configuración.

12/24 Horas

Presione \downarrow / \uparrow para cambiar entre modo 12 y 24 horas.

Presione **CONFIRM** (CONFIRMAR) para aplicar cambios y proceder a la siguiente configuración.

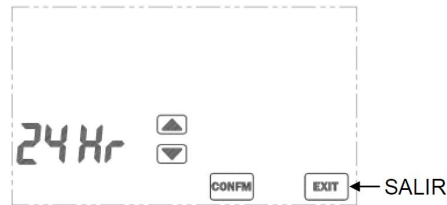

Selección °C / °F



Presione \downarrow / \uparrow para cambiar unidad de temperatura entre °C y °F.

Presione **CONFIRM** (CONFIRMAR) para aplicar cambios y proceder a la siguiente configuración.

Selección de extensión



"P" representa la configuración de extensión, la histéresis de temperatura cuando se cumple o se logra la demanda. Los valores seleccionables son 0.5°C(1°F) / 1.0°C(2°F) / 1.5°C(3°F). Un valor más pequeño dará como resultado una respuesta de calentamiento/enfriamiento más rápida, pero más ciclos del sistema. Un valor más grande producirá una respuesta de sistema más lenta y menos ciclos de sistema. La configuración de extensión por defecto es 0.5°C / 1°F.

Presione \downarrow / \uparrow para cambiar los valores. Presione **CONFIRM** (CONFIRMAR) para aplicar cambios y proceder a la siguiente configuración.

Calibración de temperatura



Este termostato se calibra en la fábrica, por lo general, no se necesita calibración. Sin embargo, si se desea una calibración, presione \downarrow / \uparrow para compensar la medición de temperatura. El rango de compensación es 3.0 a +3.0°C / 6.0 a +6.0°F.

Selección de retraso corto/largo



Presione \downarrow / \uparrow para seleccionar entre hora de apagado mínima corta o larga para calefacción. Esta selección no afecta el enfriamiento.

Presione **CONFIRM** (CONFIRMAR) para aplicar cambios y proceder a la siguiente configuración.

Seleccione hora de apagado mínima larga para calefacción de compresor para evitar ciclos cortos del sistema; de otro modo, seleccione hora de apagado mínima corta para respuesta rápida del sistema.

“SdLY” representa retraso corto. “LdLY” representa retraso largo.

Modo	Retraso corto	Retraso largo
Modo calefacción	5 10 segundos	4 5 min
Modo enfriamiento	4-5 min	4-5 min

DST (Hora de verano)

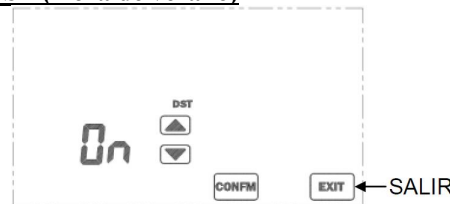

Presione \downarrow / \uparrow para activar/desactivar función DST (hora de verano). El reloj adelantará o retrocederá automáticamente en los días de cambio. DST comienza el último domingo de marzo y termina el último domingo de octubre.

El cambio de hora se producirá a las 2 a. m., hora de Europa Central. Una vez que se ha adelantado la hora, aparecerá en la pantalla el icono de la función DST. Si su región se encuentra fuera de la zona horaria de Europa Central, el cambio al horario de verano puede variar unas horas con respecto a dicha zona horaria. Alternativamente, puede deshabilitar la función DST y ajustar el reloj manualmente.

Selección de bloqueo de pantalla

Presione \downarrow o \uparrow para activar (ENCENDIDO) o desactivar (APAGADO) del bloqueo de seguridad. Si se activa, al usuario se le requiere introducir una contraseña de 4 dígitos.



Presione \downarrow o \uparrow a la izquierda para cambiar la contraseña. P1 indica que se selecciona el 1º dígito de contraseña (leer desde la izquierda). Presione \downarrow o \uparrow en la derecha para seleccionar el dígito.

Después de configurar todos los 4 dígitos, presione **CONFIRM** (CONFIRMAR) para activar el modo de seguridad. No fije la contraseña como 8888, 8888 es una función especial para restablecer todas las configuraciones del termostato a su valor por defecto. Mantenga la contraseña en un lugar seguro, no hay forma de desactivar el bloqueo de pantalla hasta que se introduzca la contraseña correcta

Cuando se activa el modo de seguridad, “ \mathcal{L} ” se muestra en la pantalla LCD y todas las teclas se desactivan, excepto **SYSTEM** (SISTEMA).

Desactivar Bloqueo de Pantalla

1. Presione **SYSTEM** (SISTEMA) e introduzca la contraseña correcta.
2. Si la contraseña es correcta, se desactivará el bloqueo de seguridad. De otro modo, permanece bloqueado.

Ver Calendario

1. Presione el día de semana actual para ver la fecha actual.
2. Presione **EXIT** (SALIR) para salir.

Configuración de reloj

/Normalmente, no se necesita ajuste de reloj. El termostato recuperará la hora automáticamente cuando se configura a modo en línea. La configuración de zona horaria se debe ajustar por consiguiente.)

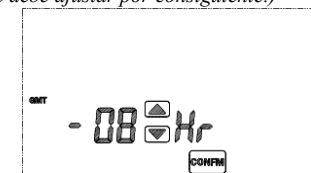

1. Presione **CLOCK** (RELOJ) para introducir el modo de configuración de reloj.
2. Cuando el termostato está en línea
 - Presione **▼** o **▲** para ajustar la configuración de zona horaria (GMT, Hora Media de Greenwich) (-12 a +13 horas). Presione **CONFIRM** (CONFIRMAR) para guardar la configuración.

Cuando el termostato está fuera de línea

- Se muestra la pantalla de ajuste de hora. Presione **▼** o **▲** para cambiar la hora. Presione **CONFIRM** (CONFIRMAR) para guardar la configuración.
- Se muestra la pantalla de ajuste de minutos. Presione **▼** o **▲** para cambiar los minutos. Presione **CONFIRM** (CONFIRMAR) para guardar la configuración y salir del modo de configuración de reloj.

Modo Pantalla Limpia

1. Presione **CLEAR** (BORRAR) para entrar al modo de pantalla limpia.
2. La pantalla mostrará una cuenta atrás de 20 segundos inmediatamente después de presionar la tecla.
3. Durante la cuenta atrás, se desactivan todas las teclas.
4. Cuando la configuración llega a cero, presione **EXIT** (SALIR) para abandonar el modo de pantalla limpia o presione **CLEAR** (BORRAR) para repetir la cuenta atrás.

Uso

Este termostato puede grabar el uso de energía y UV. Estos contadores cuentan por hora. Cada cuenta es de 4 dígitos de largo (0~9999)

- El uso UV comienza a contar cuando el termostato se enciende.
- El uso de energía comienza a contar cuando el calentador /enfriador se enciende.

Cuando la cuenta llega al límite establecido, el correspondiente icono de uso se mostrará en pantalla como un recordatorio.

Ver Uso:

1. Presione **USAGE** (USO) para entrar al modo de uso.
2. Los contadores de energía y UV (en horas) se muestran respectivamente presionando **USAGE**.
3. Presione **CLEAR** (BORRAR) para borrar los registros actuales del contador, si hace falta.
4. Presione **EXIT** (SALIR) para abandonar el modo uso.

(USO)

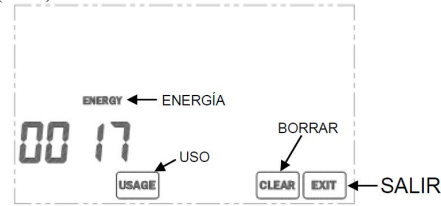

Ajustar límite de Uso:

1. Presione y sostenga **USAGE** (USO) durante 3 segundos durante el modo de uso.

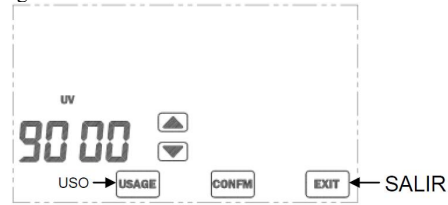

2. Presione **▼** o **▲** para cambiar la hora límite (0~9999 horas).
3. Presione **CONFIRM** (CONFIRMAR) para guardar la configuración.
4. Presione **EXIT** (SALIR) para abandonar la configuración de límite.

Descongelar

Cuando la temperatura ambiente está por debajo de 5°C / 41°F, el Calentador se encenderá y el Enfriador se apagará. "❄" el indicador de descongelar se mostrará en la pantalla.



Touchscreen Thermostat

Code: 0769020, Reference: KCT20

CAUTION:

1. Turn off all electrical devices (e.g. heater, cooler) that are connected to the unit before installation and maintenance.
2. The installer must be a trained service personnel
3. Disconnect the power supply before maintenance.
4. It must be mounted on a dry clean indoor place.
5. Do not expose this unit to moisture.
6. Do not expose this unit to dipping or splashing.

Feature List

- ▶ Temperature display in °F or °C
- ▶ Temperature measurable range : 32 - 99°F / 0 - 40°C
- ▶ EEPROM stores all settings
- ▶ Clock in 12hr / 24 hr
- ▶ 6 program time on every day
- ▶ Energy and UV lamp usage record
- ▶ Defrost function
- ▶ Cleaning screen mode
- ▶ Calendar
- ▶ Screen lock mode
- ▶ Temperature calibration

Wiring

NOTE: Power supply of this thermostat is 230Vac.

Terminals	Device
L	230Vac Live
N	230Vac Neutral
NC	Normally closed output
NO	Normally open output

Pull all cables back into the wall beforehand to avoid trapping of wires. Do not use any metal conduits or cables provided with metal sheaths.

Recommend adding fuse or protective device in the live circuit.

Connection with burner, domestic boiler, air-conditioned system, zone valve with spring return:

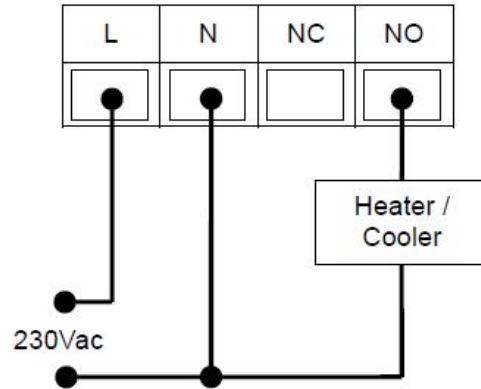

Connection to a zone valve:

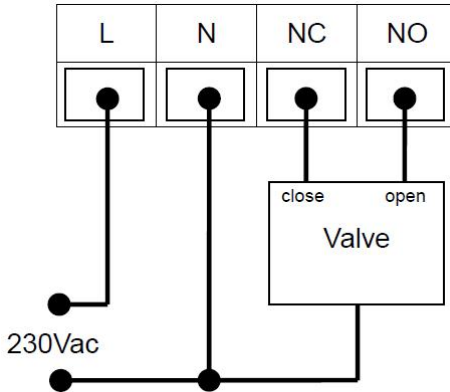

Mounting

Open the thermostat at bottom side by a flat screw driver.

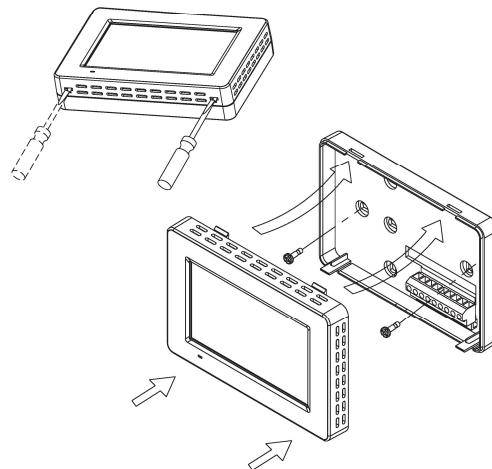

1. Base housing

- Adjust the base on the wall or junction box and ensure that the base is at surface level and cover the junction box comfortably.
 - Pull the cables out through the middle hole of the base.
 - If necessary, place 2 pcs of wall anchors in the wall.
 - Fasten the base with 2 pcs of long screws.
 - Place the cables at the hole near the terminal block.
- Hold the thermostat on the base.
 - Push the thermostat straight onto the base until it snaps into place.

System Setting

In normal mode, press **SYSTEM** to enter system mode.

User may set the system used by pressing **SYSTEM**.

It follows the sequence as below:

HEAT → COOL → OFF → HEAT	
HEAT MODE	Heating appliances will be activated when the room temperature is lower than the setting temperature.
COOL MODE	Cooling appliances will be activated when the room temperature is higher than the setting temperature.
OFF MODE	Neither heating nor cooling will be activated at any temperature.

When room temperature is below 0°C / 32°F, temperature display will keep at 0°C / 32°F.

When room temperature is above 40°C / 99°F, temperature display will keep at 40°C / 99°F.

When heating/cooling is On, will be shown on the screen.

Program Mode

Press **PROGRAM/OVERRIDE** to select program mode.

PROGRAM → OVERRIDE → PERMANENT OVERRIDE → PROGRAM → ...	
PROGRAM	Setting temperature will change according to program schedule.
OVERRIDE	Program schedule is temporarily disabled. User may adjust the setting temperature. This setting temperature will maintain until the next program time is met. OVERRIDE mode will resume to PROGRAM mode automatically at that time.
PERMANENT OVERRIDE	Program schedule is disabled. User may adjust the setting temperature. This setting temperature will maintain until user change to PROGRAM mode.

To modify program schedule:

1. Press **PROG** will show the Program Main screen.

2. Press **MON** - **SUN** to select the day to make program adjustments.
 3. Press **PROG** will enter Program Modification screen.

4. Select the Program number and adjust the program time and temperature accordingly.
 5. Press **Fn** in Program Modification screen can disable the program number displayed, program time and temperature will become "--:--". (Press **Fn** again can enable a disabled program)
 6. Press **CONFIRM** after all changes are made and resume to Program Main screen.
 7. Press another day to make program change or press **EXIT** to quit.

Program Copy function helps user to copy a program to another day:

1. Press **PROG** to enter Program Main screen.
2. Press **MON** - **SUN** to select the source program.
3. Press **Fn** will show Copy-to screen. Select the days to copy from the source program. (Multiple days can be selected.)

4. Press **CONFIRM**.

Setup Mode

There are 8 settings in the setup mode:

1. Screen lock selection
2. Calendar (*when thermostat is offline*)
3. 12 / 24 hour selection
4. °C / °F display selection
5. Span and differential selection
6. Temperature Calibration
7. Short / long delay selection
8. DST (Daylight Saving Time) selection

To enter setup mode, press and hold **SYSTEM** for 5 seconds.

In setup mode, press **EXIT** to discard changes made to the current setting and exit setup mode. Press **CONFIRM** to apply changes and proceed to the next setting.

Set Calendar

NOTE: If thermostat is online, Set Calendar screen will not be available, calendar adjustment is not needed. Thermostat will retrieve the date automatically when it is configured to online.

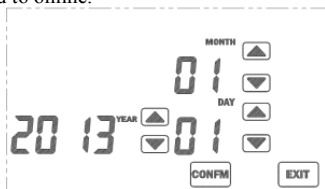

Press **▼** / **▲** to change year, month and day accordingly.

Press **CONFIRM** to apply changes and proceed to the next setting.

12/24 Hour



Press **▼** / **▲** to switch between 12 and 24 hour mode.

Press **CONFIRM** to apply changes and proceed to the next setting.

°C / °F Selection



Press **▼** / **▲** to switch between °C or °F temperature unit.

Press **CONFIRM** to apply changes and proceed to the next setting.

Span Selection



“P” represents span setting, the temperature hysteresis when demand is met or demand is fulfilled. The selectable values are 0.5°C(1°F) / 1.0°C(2°F) / 1.5°C(3°F). Smaller value will result in faster heating/cooling response but more system cycling. Bigger value will result in slower system response and less system cycling. The default span setting is 0.5°C / 1°F.

Press **▼** / **▲** to change the values. Press **CONFIRM** to apply changes and proceed to the next setting.

Temperature Calibration

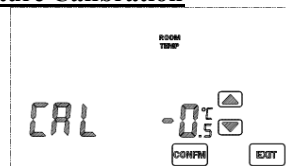

This thermostat is calibrated at factory, calibration is generally not needed. However if a calibration is desired, press **▼** / **▲** to offset the temperature measurement. The range of offset is 3.0 to +3.0°C / 6.0 to +6.0°F.

Short/Long Delay Selection



Press **▼** / **▲** to select between short or long minimum off time for heat. This selection does not affect cooling. Press **CONFIRM** to apply changes and proceed to next setting.

Select Long minimum off time for compressor heat to prevent short cycling of system; Otherwise select Short minimum off time for faster system response.

“SdLY” represents short delay. “LdLY” represents long delay.

Mode	Short Delay	Long delay
Heat mode	5-10sec	4-5 min
Cool mode	4 5 min	4 5 min

DST (Daylight Saving Time)



Press **▼** / **▲** to enable/disable DST (summer time) function. The clock will advance or retreat automatically on the switch days. DST begins on the last Sunday in March and ends on the last Sunday in October.

Time switching will be carried out at Central European Time 2am. When the clock is advanced, DST icon will be shown on screen. If your region is outside Central European Time, DST switch time may differ by a few hours but time will match afterwards. Alternatively, DST feature may be disabled and clock shall be adjusted manually.

Screen Lock Selection

Press **▼** or **▲** to enable (ON) or disable (OFF) the security lock. If it is enabled, user is required to input a 4-digit password.



Press **▼** or **▲** on the left to change the password. P1 indicates that the 1st digit password (read from the left) is selected. Press **▼** or **▲** on the right to select the digit. After setting all 4 digits, press **CONFIRM** to activate the security mode. Do not set the password as 8888, 8888 is a special function to restore all thermostat setting to default. Please keep the password in a safe location, there is no way to disable the screen lock until a correct password is entered.

When security mode is activated, “**🔒**” is shown on the LCD and all keys are disabled except **SYSTEM**.

Disable the Screen Lock

1. Press **SYSTEM** and enter the correct password.
2. If the password is correct, the security lock will be disabled. Otherwise, it remains locked.

View Calendar

1. Press the current weekday to view the current date.
2. Press **EXIT** to exit.

Clock Setting

(Normally clock adjustment is not needed. Thermostat will retrieve the time automatically when it is configured to online. Time zone setting must be adjusted accordingly.)



1. Press **CLOCK** to enter the clock setting mode.
2. When thermostat is online:
 - Press **▼** or **▲** to adjust the Time zone (GMT, Greenwich Mean Time) setting (-12 to +13 hours). Press **CONFIRM** to save the setting.

When thermostat is offline:

- Hour adjustment screen is shown. Press **▼** or **▲** to change the hour. Press **CONFIRM** to save the setting.
- Minute adjustment screen is shown. Press **▼** or **▲** to change the minute. Press **CONFIRM** to save the setting and exit the clock setting mode.

Clean Screen Mode

1. Press **CLEAR** to enter the clean screen mode.
2. The screen will show a 20-second countdown immediately after key is pressed.
3. During countdown, all keys are disabled
4. When countdown reaches zero, press **EXIT** to exit clean screen mode or press **CLEAR** to repeat the countdown.

Usage

This thermostat can record the UV and energy usage. These counters count hourly. Each count is 4-digit long (0~9999).

- UV usage starts counting when thermostat is powered on.
- Energy usage starts counting when the heater / cooler is turned on.

When the count reaches the set limit, the corresponding usage icon will show on screen as a reminder

View Usage:

1. Press **USAGE** to enter the usage mode.
2. UV and energy counter (in hours) are shown respectively by pressing **USAGE**.





3. Press **CLEAR** to clear the current counter records if necessary.
4. Press **EXIT** to exit the usage mode.

Adjusting Usage limit:

1. Press and hold **USAGE** for 3 seconds during the usage mode.



2. Press  or  to change the limit time (0~9999 hours).
3. Press **CONFM** to save the setting.
4. Press **EXIT** to exit the limit setting.

Defrost

When the room temperature is below 5 °C / 41 °F, Heater will turn On and Cooler will turn Off.  defrost indicator will be shown on the screen.

ATTENTION:

- 1 Éteignez tous les appareils électriques (par exemple, chauffage, climatiseur) qui sont connectés à l'unité avant installation et maintenance.
- 2 L'installateur doit être un technicien qualifié
- 3 Débranchez l'alimentation électrique avant entretien.
- 4 Il doit être monté dans un endroit propre et sec à l'intérieur.
- 5 Ne pas exposer cet appareil à l'humidité.
- 6 Ne pas exposer cet appareil aux gouttes ou aux éclaboussures.

Liste des fonctionnalités

- Affichage de la température en °C ou °F
- Plage de mesure des températures: 32 - 99°F / 0 - 40°C
- EEPROM stocke tous les paramètres
- Horloge 12 heures/24 heures
- 6 plage de programmations par jour
- Enregistrement de la consommation et de l'utilisation de la lampe UV
- Fonction dégivrage
- Mode nettoyage d'écran
- Calendrier
- Mode de verrouillage d'écran
- Calibration de la température

Branchement

Note : Le thermostat fonctionne avec du 230V.

Terminaux	Appareil
L	230V Direct
N	230V Neutre
NC	Sortie normalement fermée
NO	Sortie normalement ouverte

Poussez tous les câbles dans le mur à l'avance pour éviter le piégeage de fils.
Ne pas utiliser de conduits métalliques ou des câbles à gaines métalliques.
Il est recommandé d'ajouter un fusible ou un dispositif de protection au circuit électrique.

Connexion avec bruleur, chaudière domestique, système d'air conditionné, vanne de zone avec ressort

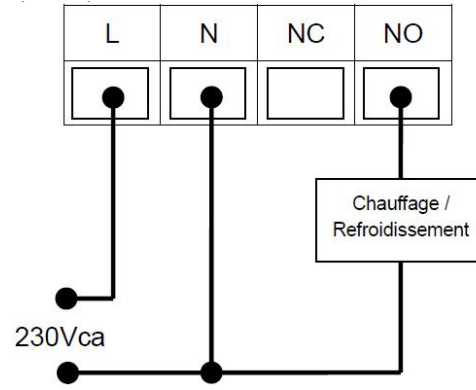

Connexion à une vanne de zone:

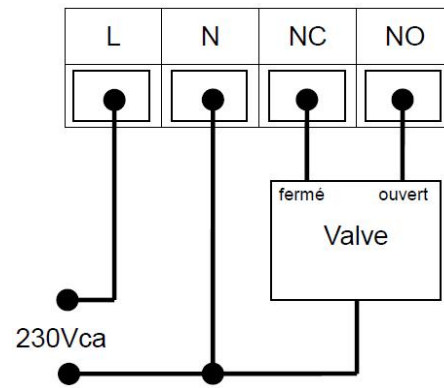

Montage

Ouvrez le thermostat en bas avec un tournevis plat.

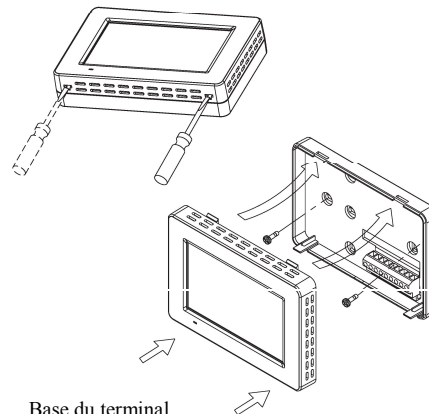

1. Base du terminal
 - i. Ajustez la base du terminal pour qu'elle soit de niveau avec le mur et couvre la boîte de jonction
 - ii. Tirez les câbles au travers du trou au milieu de la base

- iii. Si nécessaire, placez 2 chevilles dans le mur.
 - iv. Fixez la base avec deux longues vis
 - v. Placez les câbles près du trou du terminal.
2. Maintenez le thermostat sur la base
 3. Poussez le thermostat sur la base jusqu'à encochement

En mode normal ; appuyez sur **SYSTEM** (SYSTÈME) pour accéder au mode système.

L'utilisateur peut choisir le système utilisé en pressant **SYSTEM** (SYSTÈME).

Les systèmes défilent ainsi :

CHAUD-FROID-ARRÊT-CHAUD	
Mode Chauffage	L'appareil de chauffage sera activé quand la température de la pièce est inférieure à la température réglée
Mode Climatiseur	L'appareil de climatisation sera activé quand la température de la pièce est supérieure à la température réglée.
Mode Arrêt	Ni le chauffage ou la climatisation ne seront activés quelle que soit la température

Lorsque la température ambiante est inférieure à 0°C/32°F, la température affichée restera 0°C/32°F.

Lorsque la température ambiante est supérieure à 40°C/99°F, la température affichée restera 40°C/99°F.
Lorsque le chauffage / climatiseur est activé, \odot sera affiché sur l'écran.

Mode Programme

Appuyez sur **PROGRAM/OVERRIDE** pour choisir votre programme.

PROGRAMME-MANUEL-MANUEL PERMANENT-PROGRAMME...	
PROGRAMME	La température réglée changera en fonction des programmes prévus
MODE MANUEL	Les programmes prévus sont momentanément désactivés. L'utilisateur peut ajuster la température. Cette température choisie sera maintenue jusqu'au prochain programme prévu
MANUEL PERMANENT	Les programmes prévus sont désactivés. L'utilisateur peut ajuster la température. Cette température choisie sera maintenue jusqu'au changement de mode

Pour modifier les programmes :

1. Appuyez sur **PROG** pour afficher l'écran principal des programmes.

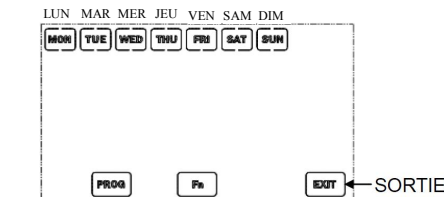

2. Appuyez sur **MON-SUN** (LUN-DIM) pour

choisir le jour du programme à modifier.

3. Appuyez sur **PROG** pour entrer à l'écran de modification.

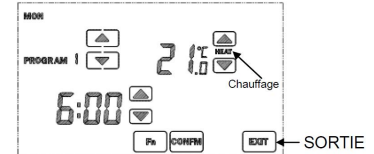

4. Choisissez le numéro du programme et ajustez l'heure et la température.
5. Appuyez sur **Fn** à l'écran de modification des programmes peut désactiver un programme. L'heure et la température du programme s'afficheront comme « --:-- » (réappuyez sur **Fn** réactive un programme désactivé).
6. Appuyez sur **CONFIRM** (CONFIRMER) une fois les modifications terminées et revenir à l'écran principal des programmes
7. Appuyez sur un autre jour pour le modifier ou appuyez sur **EXIT** (SORTIE) pour quitter.

La fonction de copie des programmes peut aider l'utilisateur à copier les programmes d'un jour à l'autre.

1. Appuyez sur **PROG** pour afficher l'écran principal des programmes.
2. Appuyez sur **MON-SUN** (LUN-DIM) pour choisir le programme source.
3. Appuyez sur **Fn** affichera l'écran de copie. Sélectionnez les jours à copier du programme source (plusieurs jours peuvent être sélectionnés)

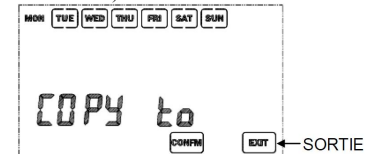

4. Appuyez sur **CONFIRM** (CONFIRMER).

Mode de configuration

Il y a 8 réglages dans le mode de configuration

- 1 Verrouillage de l'écran
- 2 Calendrier (lorsque le thermostat est déconnecté)
- 3 Sélection 12/24h
- 4 Affichage °C/°F
- 5 Sélection Plage
- 6 Étalonnage de la température
- 7 Sélection délai long/court
- 8 Heure d'été

Pour entrer dans le mode de configuration, maintenez

SYSTEM (SYSTÈME) appuyé pendant 5 secondes.

Dans le mode de configuration, appuyez sur **EXIT** (SORTIE) pour annuler les changements et sortir.

Appuyez sur **CONFM** (CONFIRMER) pour sauvegarder les changements et aller à l'étape suivante.

Réglage Calendrier

NOTE : si le thermostat est connecté, l'écran de réglage du calendrier ne sera pas disponible, l'ajustement du calendrier n'est pas nécessaire. Le thermostat se réglera automatiquement une fois connecté.

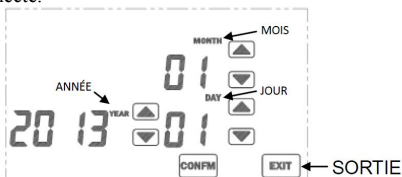

Appuyez sur \downarrow / \uparrow pour changer l'année, mois et le jour en conséquence.

Appuyez sur **CONFM** (CONFIRMER) pour appliquer les changements et procéder à l'étape suivante.

12/24 heure



Appuyez sur \downarrow / \uparrow pour choisir le mode 12 ou 24h

Appuyez sur **CONFM** (CONFIRMER) pour appliquer les changements et procéder à l'étape suivante.

Sélection °C/°F



Appuyez sur \downarrow / \uparrow pour choisir le mode °C ou °F

Appuyez sur **CONFM** (CONFIRMER) pour appliquer les changements et procéder à l'étape suivante.

Sélection de plage



«P» représente le réglage de plage, l'hystérésis de

température lorsque la demande est satisfaite ou demande est remplie. Les valeurs sélectionnables sont : 0,5°C (1°F) / 1,0°C (2°F) / 1,5°C (3°F). Une plus petite valeur se traduira par une réponse plus rapide du chauffage / climatiseur, mais plus de cycles du système. Une plus grande valeur entraîne une réponse du système plus lente et moins de cycles du système. Le réglage de la durée par défaut est de 0,5°C / 1°F.

Appuyez sur \downarrow / \uparrow pour changer les valeurs. Appuyez sur **CONFM** (CONFIRMER) pour appliquer les changements et procéder à l'étape suivante.

Calibrage de la température

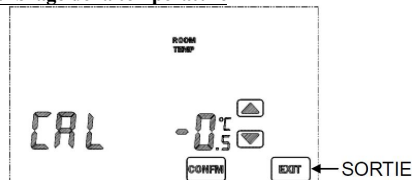

Ce thermostat est calibré en usine, le calibrage n'est généralement pas nécessaire. Toutefois, si un calibrage est souhaité, appuyez sur \downarrow / \uparrow pour compenser la mesure de la température. La gamme de décalage est 3,0 à +3,0 °C / 6,0 à +6,0 °F.

Sélection Délai Long/Court



Appuyez sur \downarrow / \uparrow pour sélectionnez un délai long ou court d'arrêt de chauffage. Cette sélection n'affecte pas le refroidissement.

Appuyez sur **CONFM** (CONFIRMER) pour appliquer les changements et procéder à l'étape suivante.

Sélectionnez un délai long pour éviter les cycles courts du système; Sinon, sélectionnez un délai court pour une réponse rapide du système « SdLY » représente le délai court, « LdLY » représente le délai long.

Mode	Délai court	Délai long
Mode Chauffage	5-10 secs	4-5 mins
Mode Climatiseur	4-5 mins	4-5 mins

Heure d'été



Appuyez sur \downarrow / \uparrow pour activer/désactiver l'heure d'été. L'horloge avancera ou reculera automatiquement les jours nécessaires. L'heure d'été débute au dernier dimanche de mars et se termine le dernier dimanche d'octobre.

Le changement d'heure sera effectué à 2 heures, heure d'Europe centrale. Lorsque l'horloge est avancée, l'icône DST (heure d'été / hiver) sera affichée à l'écran. Si votre région est hors de l'horaire d'Europe Centrale, le changement effectif de l'heure peut varier de quelques heures, mais l'horaire correspondra par la suite. Alternativement, la fonction DST peut être désactivée et l'horloge peut être réglée manuellement.

Verrouillage d'écran

Appuyez sur \downarrow / \uparrow pour activer (On) ou désactiver (Off) le verrouillage de sécurité. S'il est activé, l'utilisateur devra entrer un code à 4 chiffres.



Appuyez sur \downarrow ou \uparrow à gauche pour changer le mot de passe. P1 indique que le premier chiffre (en partant de la gauche) est sélectionné. Appuyez sur \downarrow ou \uparrow à droite pour sélectionner le chiffre.

Après avoir choisi les 4 chiffres, appuyez sur **CONFM** (CONFIRMER) pour activer le mode sécurisé. Ne choisissez pas 8888 comme mot de passe. 8888 est une fonction spéciale pour restaurer les paramètres par défaut du thermostat. Veuillez conserver votre mot de passe, il est impossible de débloquent l'écran sans le bon code.

Quand le mode sécurisé est activé, l'icône «  » est affichée à l'écran et toutes les touches sont désactivées excepté **SYSTEM** (SYSTÈME)

Désactiver le verrouillage d'écran.

1. Appuyez sur **SYSTEM** (SYSTÈME) et entrez le bon mot de passe.
2. Si le mot de passe est correct, le verrouillage de sécurité sera désactivé. Si non, il restera activé.

Voir Calendrier

1. Appuyez sur le jour de la semaine pour voir la date actuelle.

2. Appuyez sur **EXIT** (SORTIE) pour sortir

Réglage Horloge

(normalement, le réglage de l'horloge n'est pas nécessaire. Le thermostat se configurera automatiquement une fois connecté. Le fuseau horaire doit être ajusté en conséquence)

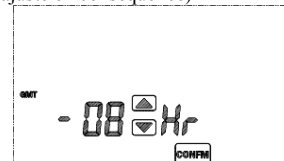

1. Appuyez sur **CLOCK** (HORLOGE) pour entrer au mode de réglage de l'heure.
2. Quand le thermostat est connecté
 - Appuyez sur \downarrow ou \uparrow pour ajuster le fuseau horaire (12 à +13h GMT). Appuyez sur **CONFM** (CONFIRMER) pour sauvegarder les changements.

Quand le thermostat est déconnecté

- L'écran d'ajustement de l'heure est affiché, appuyez sur \downarrow ou \uparrow pour ajuster l'heure. Appuyez sur **CONFM** (CONFIRMER) pour sauvegarder les changements
- L'écran d'ajustement des minutes est affiché, appuyez sur \downarrow ou \uparrow pour ajuster les minutes. Appuyez sur **CONFM** (CONFIRMER) pour sauvegarder les changements et sortir du menu.

Mode nettoyage d'écran

1. Appuyez sur **CLEAR** pour entrer dans le mode nettoyage d'écran.
2. L'écran affichera un compte à rebours de 20 secondes immédiatement après que la touche ait été pressée.
3. Pendant le compte à rebours, toutes les touches sont désactivées.
4. Quand le compte à rebours se termine, appuyez sur **EXIT** (SORTIE) pour sortir ou appuyez sur **CLEAR** pour répéter l'opération

UTILISATION

Ce thermostat peut enregistrer la consommation UV et énergétique.

Ces compteurs comptent chaque heure, chaque compte est de 4 chiffres (0-9999).

. Le compteur UV peut être utilisé pour vérifier les heures de service de la lampe germicide. Le compteur se lance quand le thermostat est allumé.

. Le compteur énergétique enregistre le nombre d'heures de chauffage ou de climatisation. La consommation d'énergie commence à compter lorsque le dispositif de chauffage/climatisation est mis en marche.

Lorsque le compteur atteint la limite fixée, l'icône d'utilisation correspondante s'affichera à l'écran comme un rappel.

Voir utilisation :

1. Appuyez sur **USAGE** pour entrer au mode d'utilisation
2. Les compteurs UV et énergétique (en heure) sont montrés en pressant **USAGE**.

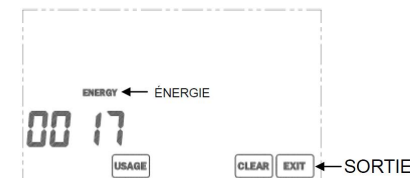

3. Appuyez sur **CLEAR** pour remettre à zéro les compteurs si nécessaire
4. Appuyez sur **EXIT** (SORTIE) pour quitter

Ajustement de la limite d'utilisation

1. Maintenez **USAGE** appuyé pendant 3 secondes dans le mode usage.



2. Appuyez sur **▼** ou **▲** pour changer la limite (0 9999 heures)
3. Appuyez sur **CONFM** (CONFIRMER) pour sauvegarder le réglage.
4. Appuyez sur **EXIT** (SORTIE) pour quitter.

Dégivrage

Quand la température ambiante est en dessous de 5°C/41°F, le chauffage s'allumera et le climatiseur s'arrêtera. L'indicateur ❄ sera affiché à l'écran

2. Calendário (quando o termostato está desligado)
3. Seleção de hora 12/24
4. Seleção de exibição °C/°F
5. Seleção de alcance e diferencial
6. Calibração da Temperatura
7. Seleção de atraso curto/longo
8. Seleção de horário de verão

Para entrar no modo de configuração, mantenha **SYSTEM** (SISTEMA) pressionado durante 5 segundos.

No modo de configuração, pressione **EXIT** (SAIR) para descartar alterações e sair do modo de configuração. Pressione **CONFIRM** (CONFIRMAR) para aplicar alterações e proceder à próxima configuração.

Configuração de Calendário

NOTA: Se o termostato está online, o ecrã de Configuração de Calendário não estará disponível; ajuste do calendário não necessário. O termostato recolherá a data automaticamente quando configurado para online.

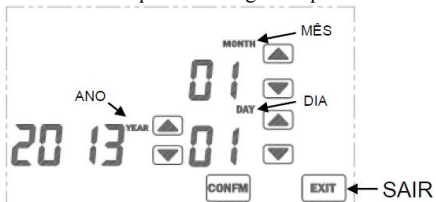

Pressione **▼/▲** para alterar o ano, mês e dia, respetivamente.

Pressione **CONFIRM** (CONFIRMAR) para aplicar alterações e proceder à próxima configuração.

Seleção de hora 12/24



Pressione **▼/▲** para alternar entre os modos de 12 e 24 horas.

Pressione **CONFIRM** (CONFIRMAR) para aplicar alterações e proceder à próxima configuração.

Seleção °C/°F



Pressione **▼/▲** para alternar entre °C ou °F. Pressione **CONFIRM** (CONFIRMAR) para aplicar alterações e proceder à próxima configuração.

Extensão de seleção



"P" representa a extensão, a histerese de temperatura em que a procura é satisfeita. Os valores selecionáveis são 0,5°C (1°F)/1,0°C (2°F)/1,5°C (3°F). Um valor mais baixo resulta numa resposta mais rápida mas mais ciclos no sistema. Um valor mais alto resulta numa resposta mais lenta mas menos ciclos no sistema. A extensão por defeito é 0,5°C/1°F.

Pressione **▼/▲** para alterar os valores. Pressione **CONFIRM** (CONFIRMAR) para aplicar alterações e proceder à próxima configuração.

Calibração da Temperatura



O termostato é calibrado na fábrica. Por norma, a calibração não é necessária. No entanto, caso deseje calibrar, pressione **▼/▲** para compensar a medida de temperatura. O alcance de compensação é de -3,0 a +3,0°C/-6,0 a +6,0°F.

Seleção de Atraso Curto/Longo



Pressione **▼/▲** para escolher entre o tempo desligado mínimo curto ou longo para calor. Esta seleção não afeta a refrigeração.

Pressione **CONFIRM** (CONFIRMAR) para aplicar alterações e proceder à próxima configuração.

Selecione tempo de desligar mínimo Longo para o compressor de calor para prevenir ciclagem curta do sistema; caso contrário, selecione tempo desligado Curto para uma resposta mais rápida do sistema.

“SdLY” representa o atraso curto. “LdLY” representa o atraso longo

Modo	Atraso Curto	Atraso Longo
Modo Quente	5-10seg	4-5 min
Modo Fresco	4-5 min	4-5 min

Seleção de Horário de Verão



Pressione **▼/▲** para ativar a função de horário de verão. O relógio avançará ou retrocederá automaticamente para os dias de mudança. O horário de verão começa no último domingo de março e acaba no último domingo de outubro.

A mudança de horário será realizada na Europa Central às 2 da manhã. Quando o relógio for adiantado, o ícone de Horário de Verão será exibido na tela. Se a sua região estiver localizada fora da Europa Central, a mudança para o Horário de Verão pode definir em algumas horas, mas o horário será igualado posteriormente. Alternativamente, a função de Horário de Verão pode estar desabilitada e o relógio deverá então ser ajustado manualmente.

Seleção de Ecrã Bloqueado

Pressione **▼** ou **▲** para ligar (ON) ou desligar (OFF) a trava de segurança. Se ligado, é necessária uma password de 4 dígitos.



Pressione **▼** ou **▲** à esquerda para alterar a password. P1 indica que o 1º dígito da password (da esquerda) está selecionado. Pressione **▼** ou **▲** à direita para escolher o dígito.

Após a seleção dos 4 dígitos, pressione **CONFIRM** (CONFIRMAR) para ativar o modo de segurança. Não escolha a password 8888. 8888 é uma função especial para restaurar as definições do termostato. Por favor, mantenha a password num local seguro. Não existe maneira de desativar o bloqueio de ecrã até à inserção da password correta.

Quando o modo de segurança está ativado, "🔒" é mostrado no LCD e todas as teclas são desativadas exceto a de **SYSTEM** (SISTEMA).

Desativar o Bloqueio de Ecrã

1. Pressione **SYSTEM** (SISTEMA) e insira a password correta.
2. Se a password for correta, a trava de segurança será desativada. Caso contrário, permanecerá bloqueada.

Ver Calendário

1. Pressione o dia de hoje para ver a data.
2. Pressione **EXIT** (SAIR) para sair.

Configurações do Relógio

(Por norma, não é necessário ajustar o relógio. O termostato recolherá as horas automaticamente quando configurado para online. O fuso horário terá que ser ajustado.)

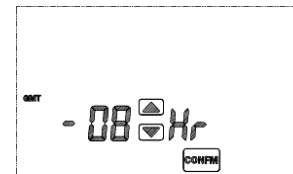

1. Pressione **CLOCK** (RELÓGIO) para aceder ao modo de configuração do relógio.

2. Quando o termostato está ligado

- Pressione **▼** ou **▲** para ajustar o fuso horário (GMT; -12 a +13 horas). Pressione **CONFIRM** (CONFIRMAR) para guardar as configurações.

Quando o termostato está desligado

- É mostrado o ecrã de ajuste de horas. Pressione **▼** ou **▲** para alterar a hora. Pressione **CONFIRM** (CONFIRMAR) para guardar as configurações.
- É mostrado o ecrã de ajuste de minutos. Pressione **▼** ou **▲** para alterar os minutos. Pressione **CONFIRM** (CONFIRMAR) para guardar as alterações e sair do modo de configuração do relógio.

Modo de Limpar Ecrã

1. Pressione **CLEAR** (LIMPAR) para aceder ao modo de limpeza de ecrã.
2. O ecrã mostrará uma contagem decrescente de 20 segundos imediatamente após a pressão da tecla.
3. Durante a contagem, todas as teclas são desativadas.
4. Quando a contagem termina, pressione **EXIT** (SAIR) para sair do modo de limpeza de ecrã ou pressione **CLEAR** (LIMPAR) para repetir a contagem.

Utilização

Este termostato pode registar a utilização de energia e UV. Estes contadores contam à hora. Cada contagem tem 4 dígitos (0-9999).

- A utilização UV começa a contar quando o termostato é ligado.
- A utilização de energia começa a contar quando o aquecimento/refrigeração é ativado.

Quando o contador atinge o limite, o ícone de utilização correspondente será mostrado no ecrã como lembrete.

Ver Utilização

1. Pressione **USAGE** (CONSUMO) para aceder ao modo de utilização.
2. Contagens de UV e energia (em horas) serão mostrados respetivamente ao pressionar **USAGE** (CONSUMO).

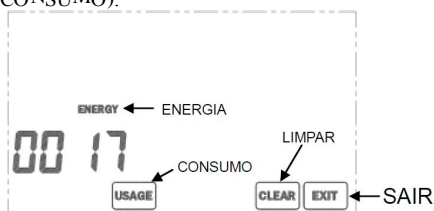

3. Se necessário, pressione CLEAR para limpar os registos dos contadores correntes.
4. Pressione **EXIT** (SAIR) para sair do modo de utilização.

Ajustar o Limite de Utilização:

1. Mantenha pressionado **USAGE** (CONSUMO) por 3 segundos durante o modo de utilização

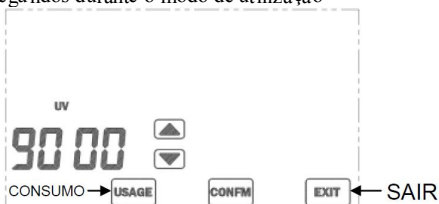

2. Pressione ou para mudar o tempo limite (0-9999 horas).
3. Pressione **CONFIRM** (CONFIRMAR) para guardar as configurações.
4. Pressione **EXIT** (SAIR) para sair das configurações de limites.

Descongela

Quando a temperatura ambiente cair abaixo dos 5°C/41°F, o Aquecimento liga-se e a Refrigeração desliga-se ❄️ indicador de descongelador será mostrado no ecrã.

TEMPER ENERGY INTERNATIONAL S.L.
Polígono industrial de Granda, nave 18
33199 • Granda - Siero • Asturias
Téléphone: (+34) 902 201 292
Fax: (+34) 902 201 303
Email: info@grupotemper.com
www.grupotemper.com