

Fiche technique du produit

Spécifications



OsiSense XZ - connecteur pré-câblé - coudé femelle - M12 - 4 broches - 2m

XZCP1241L2

! La production de ce produit a été arrêtée le: 01 juin 2023

! Arrêt de commercialisation

Important message : Nous avons mis à jour le processus de commande des produits Telemecanique Sensor Pour plus d'informations, veuillez contacter votre représentant Telemecanique Sensors France : FR.salesorders@tesensors.com Retrouvez toutes les informations produits sur le site Telemecanique Sensors : <https://tesensors.fr/fr> Statut commercial : Arrêt de commercialisation

Principales

Gamme de produit	Composants de câblage Telemecanique
Catégorie d'accessoire / de pièce détachée	Accessoire de câblage
Type d'accessoires / pièces séparées	Connecteurs pré-câblés
Nom de gamme	Universel

Complémentaires

Raccordement électrique	Connecteur femelle coudé M12, 4 broches
Fixation de la borne	Vissé
Matière de la bague	Métal
Etat LED	Sans
Longueur de câble	2 m
Diamètre extérieur du câble	5,2 mm
Composition du câble	4 x 0,34 mm ²
Isolement	PUR
[Ue] tension assignée d'emploi	250 V CA 300 V CC
Courant nominal (In)	4 A
Résistance de contact	5000 μΩ
Résistance d'isolement minimum	1 GΩ
Poids	0,09 kg

Environnement

Degré de protection (IP)	IP69K IP65 IP67
--------------------------	-----------------------

Certifications du produit	cULus
Température de fonctionnement	-40...80 °C statique -5...80 °C flexion
Température ambiante de stockage	-40...80 °C

Emballage

Type d'emballage 1	PCE
Nb produits dans l'emballage 1	1
Hauteur de l'emballage 1	2,000 cm
Largeur de l'emballage 1	16,000 cm
Longueur de l'emballage 1	16,000 cm
Poids de l'emballage 1	76,000 g
Type d'emballage 2	S02
Nb produits dans l'emballage 2	40
Hauteur de l'emballage 2	15,000 cm
Largeur de l'emballage 2	30,000 cm
Longueur de l'emballage 2	40,000 cm
Poids de l'emballage 2	3,300 kg
Type d'emballage 3	P06
Nb produits dans l'emballage 3	640
Hauteur de l'emballage 3	77,000 cm
Largeur de l'emballage 3	80,000 cm
Longueur de l'emballage 3	60,000 cm
Poids de l'emballage 3	63,140 kg

Durabilité de l'offre

Statut environnemental de l'offre	Produit Green Premium
Régulation REACH	Déclaration REACH
Directive RoHS UE	Conformité pro-active (Produit en dehors du scope légal RoHS UE) Déclaration RoHS UE
Sans mercure	Oui
Information sur les exemptions RoHS	Oui
Profil environnemental	Profil environnemental du Produit
Profil de circularité	Informations de fin de vie

Garantie contractuelle

Garantie	18 mois
----------	---------

Fiche technique du produit

Encombrements

XZCP1241L2

Dimensions

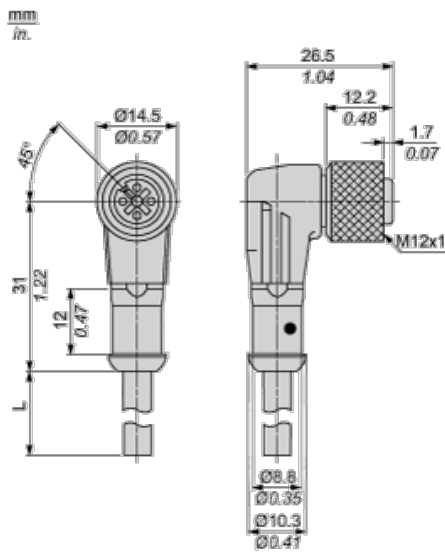

L : Longueur de câble

Fiche technique du produit

XZCP1241L2

Schémas de raccordement

Raccordements et schémas

Connecteur

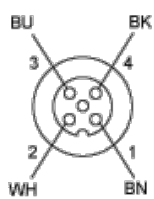

BN : Marron
BK : Noir
BU : Bleu
WH : Blanc

Remplacement(s) recommandé(s)