

Fiche produit

Spécifications

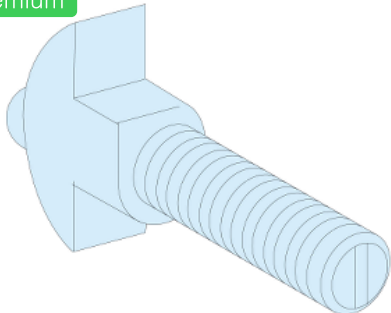

PrismaSeT-P, Linergy LGY, boulons barres, vis+écrous+rondelles, pour connexion au rail M8x39 (20 pcs.)

LVS04767

Code EAN : 3606481869098

Principales

Gamme	Linergy
Gamme de produit	Linergy
Type de produit ou équipement	Matériel de montage
Nom du produit	Linergy LGY
Catégorie d'accessoire / de pièce détachée	Accessoire de fixation
Compatibilité de gamme	Linergy (Linergy LGYE) jeu de barres Linergy (Linergy LGY) jeu de barres PrismaSeT (PrismaSeT P) unité fonctionnelle
Raccordement appareil-armoire	Jeu de barres Jeu de barres Linergy
Équipement inclus	1 écrou 1 rondelle de contact

Complémentaires

Description d'installation	Cellule
Filetage ISO	M8
Quantité du lot	Lot de 20
Longueur	39 mm
Couleur	Naturel
Poids du produit	0,45 kg

Emballage

Type d'emballage 1	PCE
Nb produits dans l'emballage 1	1
Hauteur de l'emballage 1	3 cm
Largeur de l'emballage 1	8 cm
Longueur de l'emballage 1	11,5 cm
Poids de l'emballage 1	500 g
Type d'emballage 2	S02
Nb produits dans l'emballage 2	20
Hauteur de l'emballage 2	15 cm

Largeur de l'emballage 2	30 cm
Longueur de l'emballage 2	40 cm
Poids de l'emballage 2	10,231 kg
Type d'emballage 3	P12
Nb produits dans l'emballage 3	160
Hauteur de l'emballage 3	28 cm
Largeur de l'emballage 3	80 cm
Longueur de l'emballage 3	120 cm
Poids de l'emballage 3	92,5 kg

Durabilité de l'offre

Statut environnemental de l'offre	Produit Green Premium
Régulation REACH	Déclaration REACH
Sans SVHC REACH	Oui
Directive RoHS UE	Conformité pro-active (Produit en dehors du scope légal RoHS UE) Déclaration RoHS UE
Sans métaux lourds toxiques	Oui
Sans mercure	Oui
Information sur les exemptions RoHS	Oui
Régulation RoHS Chine	Déclaration RoHS pour la Chine Déclaration pro-active RoHS pour la Chine (en dehors du périmètre légal RoHS pour la Chine)
Profil environnemental	Profil environnemental du Produit
Sans PVC	Oui
Présence d'halogènes	Produit avec composants plastiques sans halogènes

Remplacement(s) recommandé(s)