

CARACTÉRISTIQUES

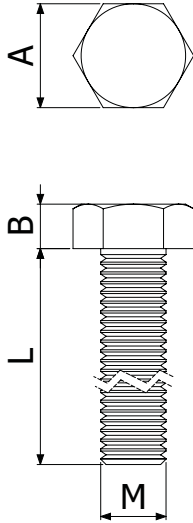

Modèles: 6x25;8x20; 8x25; M10x20; M10x30.

Finitions: Zingué, i304, i316.

Caractéristiques techniques:

- Tête hexagonale (serrage avec clé)

Dimensions:

MODÈLE	M(mm)	L (mm)	A (mm)	B (mm)	T (N-m)
M6x25	6	25	10	4	8
M8x20	8	20	13	5,3	15
M8x25	8	25	13	5,3	15
M10x20	10	20	17	6,4	35
M10x25	10	25	17	6,4	35
M10x30	10	30	17	6,4	35

INSTRUCTIONS D'UTILISATION

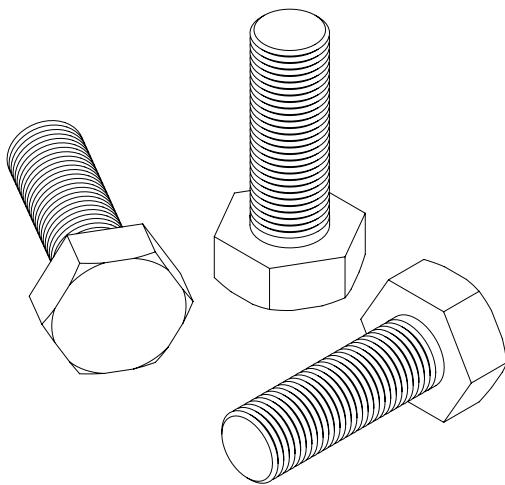

- Fréquemment utilisée dans le cadre des produits BASOR pour la fixation des échelles à câble aux supports ainsi que pour l'assemblage des rails et profilés aux accessoires de la gamme 41/82. Elles s'utilisent alors avec les écrous ressort ou écrous anti-dérappants.

- Pour le montage sur les tranches fermées des rails ou autres surfaces pleines, elles doivent être généralement assemblées avec des écrous DIN934 et des rondelles DIN125 ou DIN9021.